

topflo®

# CT Kreiselpumpen

**Edelstahl**



„Wo nichts ist, geht nichts kaputt“. Dieser simple Satz trifft genau das, was die Anwender und Betreiber von Pumpen wissen wollen: eine Pumpe, die zuverlässig das tut, was sie tun soll. Ohne überflüssige Bauteile und leicht zu warten, wenn es nötig ist.

Nach diesem Grundsatz wurde die Tapflo-Kreiselpumpe entwickelt. Eine Pumpe mit möglichst wenig Bauteilen, die auch noch kostengünstig angeboten werden kann und die trotzdem auf dem Stand der Technik ist.

### Die Tapflo Qualität

Pumpen werden meist in Prozessen eingesetzt, in denen es auf äußerste Zuverlässigkeit ankommt. Ob die Fördermedien giftig, brennbar oder umweltschädigend sind, die Tapflo-Pumpen werden den meisten Anwendungsfällen gerecht. Dazu ist es zwingend erforderlich, die sich laufend ändernden Vorschriften und Regelungen zu kennen und zu beachten. Tapflo trägt hierfür Sorge. Nahezu die gesamte Produktpalette ist in ATEX-zertifizierter Ausführung lieferbar.

Alle Pumpen tragen selbstverständlich das CE-Zeichen und werden mit einer EU-konformen Betriebsanleitung in deutscher Sprache geliefert. Die Tapflo ist ein nach ISO 9001:2001 zertifiziertes Unternehmen.



### Die Geschichte von Tapflo

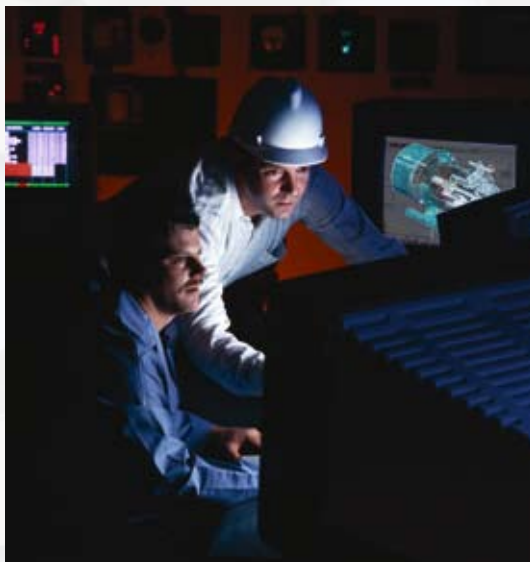

Tapflo wurde 1985 in Kungälv, nördlich von Göteborg, Schweden, gegründet und befasst sich seitdem mit der Entwicklung und Fertigung von Druckluftmembranpumpen. Die Produktreihe wurde ständig erweitert und umfasst seit neuestem auch die hier vorgestellten Kreiselpumpen. In der Tapflo-Gruppe sind heute über 130 Mitarbeiter mit der Entwicklung, Herstellung und dem Vertrieb beschäftigt.

Die Tapflo hat immer ein offenes Ohr für die Wünsche und Ideen der Kunden. Deshalb sind die Produkte einem ständigen Prozess an Optimierung, Weiterentwicklung und Anpassung an individuelle Bedürfnisse unterworfen.

### Steinle Industripumpen GmbH

Bereits 1993 hat die Steinle Industripumpen GmbH den Vertrieb, die Beratung und den Service für die Tapflo-Pumpen in Deutschland und Österreich übernommen. Die langjährigen Erfahrungen im Umgang mit kritischen

Anwendungen machen uns zu einem kompetenten Partner auch für die Kreiselpumpen der Baureihe CT. Auch wir sind gem. ISO 9001:2000 zertifiziert.



## Antrieb 2900 1/min:

CTAA-03	7 m <sup>3</sup> /h, 10 m
CTAA-05	12 m <sup>3</sup> /h, 10 m
CTBB-07	17 m <sup>3</sup> /h, 11 m
CTCC-15	19 m <sup>3</sup> /h, 22 m
CTCC-22	34 m <sup>3</sup> /h, 22 m
CTCE-22	20 m <sup>3</sup> /h, 31 m
CTDD-40	50 m <sup>3</sup> /h, 22 m
CTDF-40	28 m <sup>3</sup> /h, 35 m
CTDF-60	42 m <sup>3</sup> /h, 35 m
CTDG-60	30 m <sup>3</sup> /h, 47 m
CTEF-55	42 m <sup>3</sup> /h, 35 m
CTEG-55	30 m <sup>3</sup> /h, 47 m

## Antrieb 1450 1/min:

CTAA-024	7 m <sup>3</sup> /h, 2.7 m
CTBB-054	9 m <sup>3</sup> /h, 2.8 m
CTCC-114	18 m <sup>3</sup> /h, 5.5 m
CTCE-114	22 m <sup>3</sup> /h, 7.7 m
CTDD-224	25 m <sup>3</sup> /h, 5.5 m
CTDF-224	34 m <sup>3</sup> /h, 8.7 m
CTDG-224	42 m <sup>3</sup> /h, 12.0 m



Die CT ist eine Kreiselpumpe mit offenem Laufrad, gefertigt aus Edelstahl 1.4404. Mit ihrer besonders glatten, elektropolierten Oberfläche und der robusten Konstruktion deckt sie einen weiten Bereich an industriellen Anwendungen ab. Und vor allem: sie ist zu einem äusserst attraktiven Preis lieferbar.

ATEX-zertifizierte Modelle sind verfügbar für Zone 1



## Anwendungsgebiete

Die CT ist für ein weites Feld an Anwendungen geeignet: Von der einfachen Förderung von Wasser bis hin zu Chemikalien. Hier einige Beispiele:



### Lebensmittel- und Getränkeindustrie

Verschiedenste Medien wie Wasser, Speiseöl, Alkohole, Zusätze und CIP-Reinigungsflüssigkeiten

### Chemische Industrie

Förderung verschiedener Chemikalien und Lösungsmitteln

### Maschinenbau

Abwasser, Kühlschmierstoffe, etc.



## Schnelle und einfache Wartung

Die CT ist nahezu wartungsfrei. Falls erforderlich, ist sie durch die geringe Anzahl der

Bauteile sehr einfach zu warten – lediglich 19 verschiedene Bauteile. Die meisten dieser Teile sind auf „Lebensdauer“ ausgelegt. Dies ergibt geringe Ausfallzeiten und niedrige Wartungskosten.

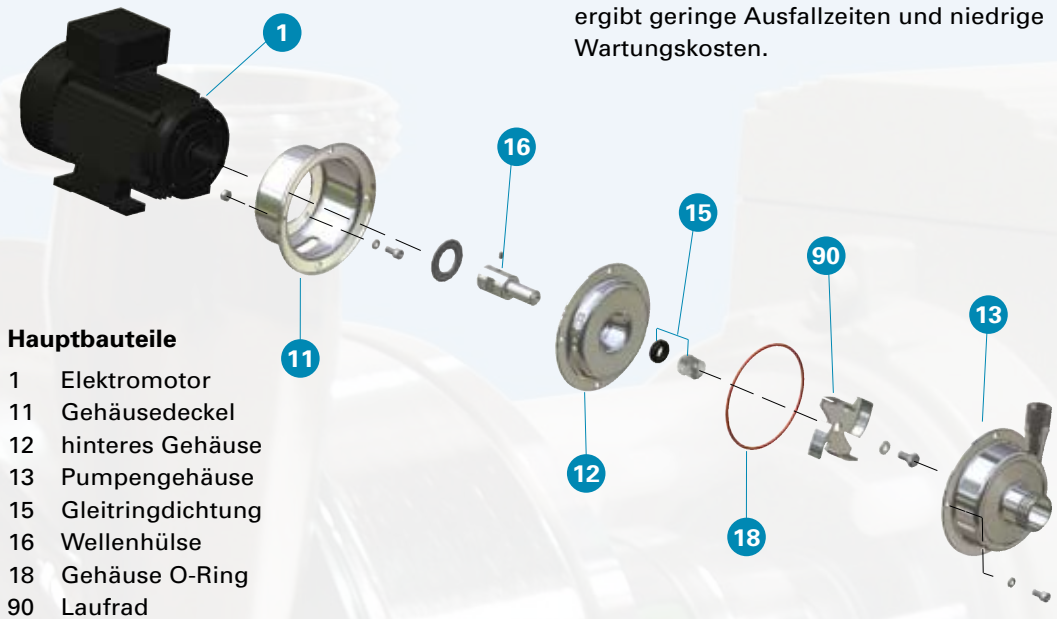

### Hauptbauteile

- 1 Elektromotor
- 11 Gehäusedeckel
- 12 hinteres Gehäuse
- 13 Pumpengehäuse
- 15 Gleitringdichtung
- 16 Wellenhülse
- 18 Gehäuse O-Ring
- 90 Laufrad

### Option für hygienische Installation

Die optionale Motorabdeckung und -grundplatte aus Edelstahl erleichtert die Reinigung und bietet Spritzwasserschutz für den Motor.



### Wechselbare Gleitringdichtungen

Verschiedene Werkstoffe sind verfügbar für optimale Abstimmung auf das Fördermedium. Die innenliegende Montage gewährleistet beste Kühlung der Dichtung durch das Medium.



### Feststoffe mit offenem Laufrad

Das offene Laufrad erlaubt die Förderung von Feststoffen bis 6 mm Durchmesser. Die einteilige polierte Bauweise bietet hohe Laufruhe.



### Freie Wahl des Antriebs

Mit der praktischen Wellenhülse kann jeder IEC Standardmotor an die Pumpe angebaut werden. Damit sind Sie frei in der Wahl des Antriebs.



### Option für heiße Produkte

Getrennt gekuppelte Pumpe auf einer Grundplatte ermöglicht Temperaturen bis 180°C. Erforderlich z.B. für heiße Öle.



# Die Typenbezeichnung

**CT A A - 1SSF3D - 03 P 4**

## CT Kreiselpumpe

### Für Motorgröße (IEC)

A	=	71
B	=	80
C	=	90
D	=	100/112
E	=	132

### Lauftrad

A	=	90 mm
B	=	98 mm
C	=	125 mm
D	=	130 mm
E	=	135 mm
F	=	155 mm
G	=	180 mm

## Optionen Pumpe

### Gleitringdichtung:

ohne*	=	Keramik/Graphit/EPDM
1CGF	=	Keramik/Graphit/FKM
1SSE	=	SiC/SiC/EPDM
1SSF	=	SiC/SiC/FKM

### Gehäuse O-Ring:

ohne*	=	Silikon
2E	=	EPDM
2V	=	FKM

### Anschlüsse:

ohne*	=	Rohrgewinde außen
3D	=	DIN 11851 Milchrohrgewinde
3S	=	SMS Gewinde
3U	=	Universalfansch UNI 2277/2278 und ANSI 150 (ASTM-A)

## Motorleistung (IEC Motorgrößen)

### 2900 1/min:

03	=	0.37 kW (71)
05	=	0.55 kW (71)
07	=	0.75 kW (80)
15	=	1.5 kW (90)
22	=	2.2 kW (90)
40	=	4.0 kW (100)
60	=	6.0 kW (112), speziell erhöhte Leistung
55	=	5.5 kW (132)

### 1450 1/min:

024	=	0.25 kW (71)
054	=	0.55 kW (80)
114	=	1.1 kW (90)
224	=	2.2 kW (100)

## Motor Optionen

ohne*	=	3-Phasen, 3x400V IP 55
B	=	Wellenhülse mit Kupplung und Grund- platte
M	=	Motorabdeckung Edelstahl
P	=	1-Phasenmotor
X	=	Ex-Schutz ATEX Zone 1

## Motorpole

ohne*	=	2 polig (~2900 1/min)
4	=	4 polig (~1400 1/min)

\* = Standardausführung

Die CT-Pumpen sind sowohl in der Standardausführung wie auch in speziellen Ausführungen für bestimmte Förderaufgaben lieferbar.

## Die Standard CT-Pumpen

### Die Standardpumpen haben folgende Ausrüstungsmerkmale:

Gleitringdichtung: Keramik/Graphit/EPDM

Gehäuse O-Ring: Silikon

Motor (nicht für Pumpen ohne Antrieb): IP55, 3-Phasen 230/400V, 50 Hz, IEC Form B3/B14

Anschluss: Außenrohrgewinde

### Pumpe mit Motor 1450 1/min

CTAA-024	CTDD-224
CTBB-054	CTDF-224
CTCC-114	CTDG-224
CTCE-114	

### Pumpe mit Motor 2900 1/min

CTAA-03	CTDD-40
CTAA-05	CTDF-40
CTBB-07	CTDF-60
CTCC-15	CTDG-60
CTCC-22	CTEF-55
CTCE-22	CTEG-55

### Pumpe ohne Antrieb

CTAA	CTDF
CTBB	CTDG
CTCC	CTEF
CTCE	CTEG
CTDD	

## Förderkurven

Die Förderkurven beziehen sich auf Wasser bei 20°C

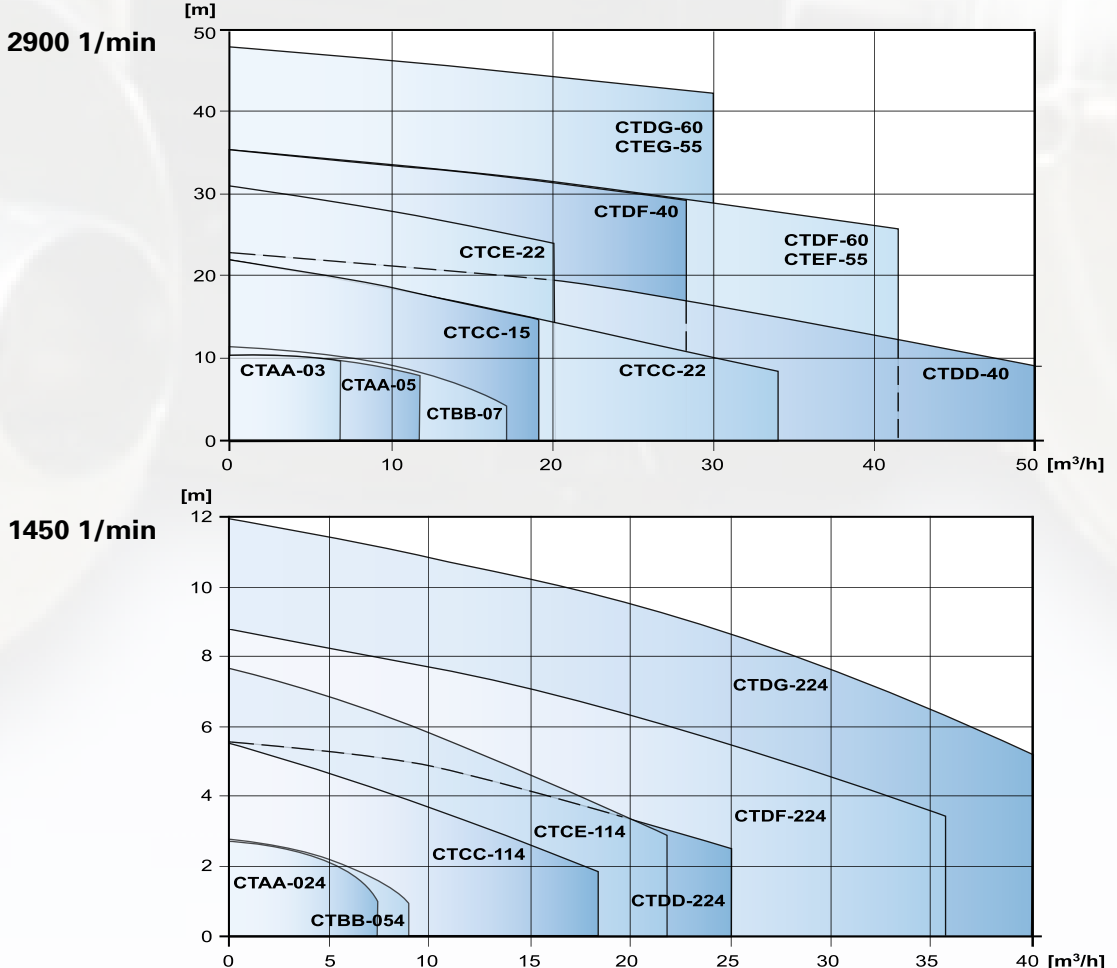

Für alle Pumpentypen stehen detaillierte Kurven auf Anfrage zur Verfügung.  
Technische Änderungen vorbehalten

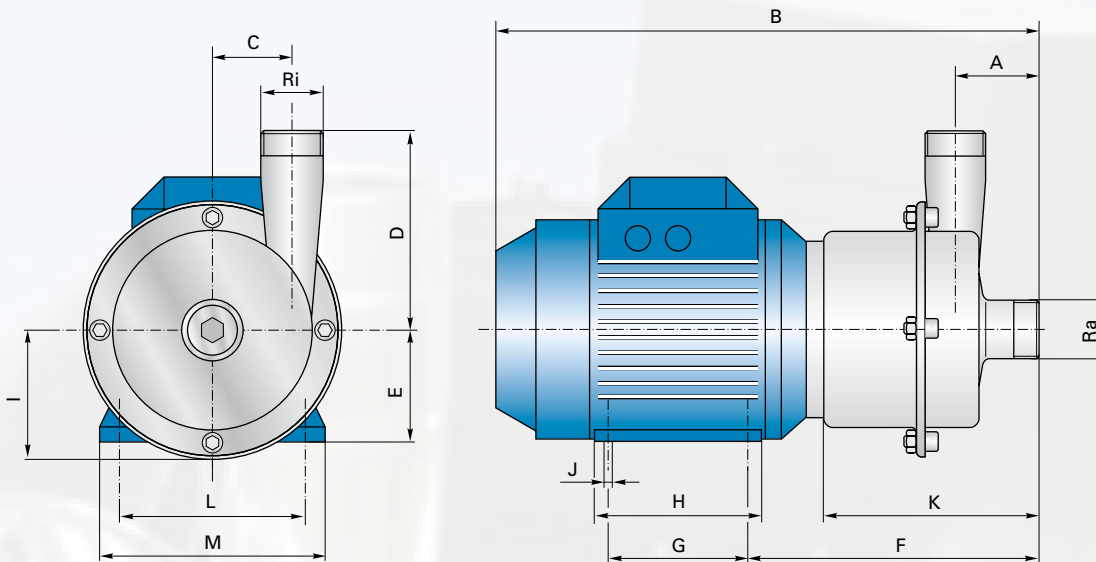

Model	Motor power (kW)	IEC motor size	Ra	Ri	A	B**	C	D	E	F	G	H**	I	øJ	K	L	M**
CTAA-03	0.37	71	1"	¾"	60	359	36	100	71	197	90	112	73	7	147	112	135
CTAA-05	0.55	71	1"	¾"	60	359	36	100	71	197	90	112	73	7	147	112	135
CTBB-07	0.75	80	1½"	1"	63	393	50	110	80	208	100	125	86	9	153	125	153
CTCC-15	1.5	90	1½"	1½"	64	444	66	160	90	228	125	150	103	10	169	140	170
CTCC-22	2.2	90	1½"	1½"	64	444	66	160	90	228	125	150	103	10	169	140	170
CTCE-22	2.2	90	1½"	1½"	64	444	66	160	90	228	125	150	103	10	169	140	170
CTDD-40	4	112	2"	2"	70	493	92	192	100	255	140	172	128	12	195	160	197
CTDF-40	4	112	2"	2"	70	493	92	192	100	255	140	172	128	12	195	160	197
CTDF-60	6.0*	112	2"	2"	70	521	92	192	112	262	140	168	128	12	195	190	222
CTDG-60	6.0*	112	2"	2"	70	521	92	192	112	262	140	168	128	12	195	190	222
CTEF-55	5.5	132	2"	2"	70	586	92	192	132	304	140	208	128	12	195	216	242
CTEG-55	5.5	132	2"	2"	70	586	92	192	132	304	140	208	128	12	195	216	242
CTAA-024	0.25	71	1"	¾"	60	359	36	100	71	197	90	112	73	7	147	112	135
CTBB-054	0.55	80	1½"	1"	63	393	50	110	80	208	100	125	86	9	153	125	153
CTCC-114	1.1	90	1½"	1½"	64	444	66	160	90	228	125	150	103	10	169	140	170
CTCE-114	1.1	90	1½"	1½"	64	444	66	160	90	228	125	150	103	10	169	140	170
CTDD-224	2.2	112	2"	2"	70	493	92	192	100	255	140	172	128	12	195	160	197
CTDF-224	2.2	112	2"	2"	70	493	92	192	100	255	140	172	128	12	195	160	197
CTDG-224	2.2	112	2"	2"	70	521	92	192	112	262	140	168	128	12	195	190	222

\* = Spezialmotor mit erhöhter Leistung. Nicht in Ex-geschützt lieferbar  
 \*\* = Dieses Maß kann bei verschiedenen Motorherstellern schwanken

Alle Maße in mm, wenn nicht anders angegeben

## Optionale Anschlüsse

Modell	Optionale Anschlüsse			
	SMS		DIN 11851	
	Ra	Ri	Ra	Ri
CTAA	1"	1"	25	20
CTBB	1 1/2"	1"	40	25
CTCC	1 1/2"	1 1/2"	40	40
CTCE	1 1/2"	1 1/2"	40	40
CTDD	2"	2"	50	50
CTDF	2"	2"	50	50
CTDG	2"	2"	50	50
CTEF	2"	2"	50	50
CTEG	2"	2"	50	50

## Technische Daten und Einsatzgrenzen

### Grenzen

Temperatur: max. 90°C  
 Viskosität: max. ~200 cSt  
 Feststoffe: max. Durchmesser 6 mm (größer falls weich)

Technische Änderungen vorbehalten

# Referenzen / Auszug

## Chemie/Papier-Industrie

Alcan Deutschland GmbH, Nürnberg  
Analytic Jena AG  
B.Braun, Melsungen  
BASF AG, Ludwigshafen  
Bayer AG, Leverkusen  
Boehringer Ingelheim Pharma KG  
BNT Chemicals, Bitterfeld  
Clariant Masterbatch, Ahrensburg  
Degussa AG, Hanau  
Deutsche Carbone AG, Frankfurt  
Henkel KGaA, Herborn  
Heraeus GmbH, Hanau  
Hoechst AG, Knappsack  
Hoffmann Larocche, Grenzach  
Hüls Silicone GmbH, Nünchritz  
Hans Kolb Wellpappe, Memmingen  
Kappa Golf Karton, Pekela  
Linde AG, Höllriegelskreuth  
Merck KGaA, Gernsheim  
Norddeutsche Affinerie, Hamburg  
Organotin Chemie GmbH, Bitterfeld  
Procter & Gamble, Mainz  
Roche AG, Sisseln  
Silhouette International, Linz  
Stone Europa Carton, Lauenburg

## Elektro- und Elektronik

ABB Paint Automation GmbH, Butzbach  
Accumulatorenwerke Hoppecke, Brilon  
Amphenol-Tuchel Electronics, Heilbronn  
Bauknecht Hausgeräte GmbH  
CDA Datenträger, Albrechts  
DETA Akkumulatorenwerke, Bad Lauterberg  
Ericsson Radio AB, Norköppin  
Fuji Magnetics, Kleve  
Global Digital Disc GmbH, Ottendorf  
IBM Deutschland GmbH, Sindelfingen  
Infineon Technologies AG, Regensburg  
Loewe Opta GmbH, Kronach  
Philips B.V. Eindhoven  
Robert Bosch GmbH, Bamberg  
Samsung SDI GmbH, Berlin  
Scheuten SolarCells GmbH, Gelsenkirchen  
Siemens AG, Augsburg  
Siemens VDO Automotive GmbH, Limbach

## Maschinen- und Anlagenbau

BHS Sonthofen GmbH, Sonthofen  
Bosch Rexroth AG  
Buchen Umweltservice, Köln  
Dürr GmbH, Stuttgart  
Eisenmann KG, Böblingen  
Enviro Chemie GmbH, Roßdorf  
Galvanotechnik Leipzig GmbH  
Hager + Elsässer GmbH, Stuttgart  
MAN Plamag Druckmaschinen AG, Plauen  
SMS Meer GmbH, Mönchengladbach  
Uhde GmbH, Dortmund  
WMF AG, Geislingen  
ZF-Sachs, Schweinfurt  
Züblin Umwelttechnik, Berlin

## Porzellan-Glas-Keramik-Industrie

Analytic Jena AG  
Annaburg Porzellan, Annaburg  
Carl Zeiss GmbH, Jena  
Fürstenberg Porzellan, Fürstenberg  
Heinrich Porzellan, Selb  
Hoechst CeramTec, Markdrewitz  
ISPO GmbH, Kriftel  
Limburger Glashütte, Limburg  
Optische Werke Rodenstock, Regen  
Porzellanambiente Reichenbach  
Porzellanfabrik Hermsdorf GmbH, Hermsdorf  
Quarzschmelze Ilmenau, Langwiesen  
Rosenthal AG, Selb  
Staatliche Porzellanmanufaktur, Meißen  
Tridelta Magnetokeramik, Hermsdorf  
Triptis Porzellan, Triptis  
Villeroy & Boch, Torgau  
Weimar Porzellan, Weimar

## Filterpressenhersteller

AWAG Maschinenbau GmbH, Sessenhausen  
Andritz Separation GmbH, Köln  
Bertrams Dehydrat AG, Delémont  
Filox Filtrationstechnik GmbH, Blasweiler  
Häcker Maschinenbau GmbH, Arzberg  
J.K.F. Filtrationstechnik, Birkenfeld  
MSE Filtrationstechnik GmbH, Remchingen  
Netzsch Filtrationstechnik GmbH, Selb  
Passavant-Roediger GmbH, Aarbergen  
Pektus-Wutha GmbH, Wutha  
Putsch GmbH, Hagen  
Schenk Filterbau GmbH, Waldstetten  
Simex GmbH, Calw  
Wistorf Umwelttechnik GmbH, Grafschaft

## Kommunen, Öffentliche Auftraggeber

Bayerische Staatsoper, Poing  
Deutsche Bahn AG  
Feuerwehr Gladbeck  
Flughafen Stuttgart  
Forschungszentrum Jülich GmbH  
Fraunhofer IAF, Freiburg  
DB Regionalbahn, Essen  
Stadt Düsseldorf  
Universität Dortmund  
Wuppertaler Stadtwerke  
Zentralkläranlage Ingolstadt

## Transport + Verkehr

Alcoa Wheel Products, Szekesfehervar  
Audi AG, Neckarsulm  
BBS Kraftfahrzeugtechnik AG, Schiltach  
BMW AG, München  
Daimler-Chrysler AG, Bremen  
Daimler-Chrysler Aerospace AG, Augsburg  
Eaton Automotive GmbH, Nordhausen  
Ford AG, Köln  
Eurocopter GmbH, Donauwörth  
Kögel Fahrzeugwerke AG, Ulm  
Opel GmbH, Eisenach  
Trelleborg Automotive, Breubach  
Volkswagen AG, Wolfsburg  
Volvo AB, Trollhättan